



M-PAC PLT

UMREIFUNGSMASCHINE

CYKLOP[®]
GLOBAL PACKAGING SOLUTIONS

STRAPPING
WRAPPING
CODING
TAPING

Die halbautomatische Umreifungsmaschine M-PAC PLT ist geeignet um relativ geringe Tagesmengen an Paletten vertikal zu umreifen.

Vorteile

- Für PP-Band von 12 - 15.5 mm
- Bandspannung bis zu 690 N
- Verschuß durch Heizzunge
- Mobil
- klappbare Lanze

Optionen

- Batterie für mehr Flexibilität
- Lanzen in verschieden Längen erhältlich



[< HIER KLICKEN FÜR EIN VIDEO DER M PAC PLT >](#)

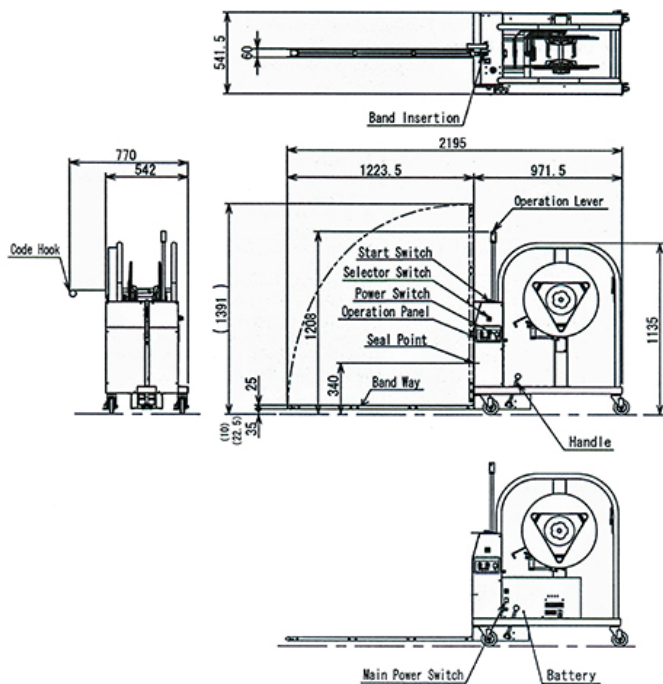

Technische Daten	
Min. Pakethöhe	ca. 380 mm
Umreifungsband	PP-Band 12 oder 15,5 mm
Bandspule	Kerninnendurchmesser: 200 mm, außen : 420 mm Breite 190 mm
Umreifungsbandspannung	max. 690 N
Aufheizzeit	ca. 30 sec.
Verschußart	Heizkeil
Elektrische Leistung	230 V, 50 Hz oder Batterie
Maschinengewicht	ca. 95 kg

Cyklop Austria GmbH
 IZ NÖ Süd, Str. 2,
 Obj. M 8
 2351 Wiener Neudorf

+43 (0) 2236 377773 0
www.cyklop.at
office@cyklop.at

