



CSM 212

PALETTENWICKELMASCHINE

CYKLOP[®]
GLOBAL PACKAGING SOLUTIONS

STRAPPING
WRAPPING
CODING
TAPING

Die CSM 212 ist eine flexible Dehnfolienverpackungsmaschine. Der Wickler kann mittels Handgriff und Schaltern zu jeder beliebigen Position in Ihrer Halle gefahren werden. Der Wickler kann wegen seiner modularren Struktur jede Art von Packstücken (sehr kleine und auch übergroße) gut verpacken. Der Folienrollenwechsel ist sehr einfach und die Bedienung erfolgt über das simple Display. Die Maschine ist sowohl für kleine als auch für große Mengen an Paletten pro Tag gut geeignet. Durch die Vordehneinrichtung kann man zusätzlich ca. 50 % Folie gegenüber dem herkömmlichen oder Handwickeln sparen und arbeitet somit umweltschonend.

Wichtigste Eigenschaften:

- Standard 6 Wickelprogramme
- Einstellbare Fahrgeschwindigkeit
- Einstellbare Folienschlittengeschwindigkeit
- Einstellbare Fuß- bzw. Kopfwicklungen
- Palettenhöhenenerkennung mittels Fotozelle
- Aufwärts und Abwärtswicklung

Optionen:

- Mastverlängerung
- Automatische Folienschneideinrichtung
- Erweiterung auf 99 Wickelprogramme
- Andere Optionen auf Anfrage

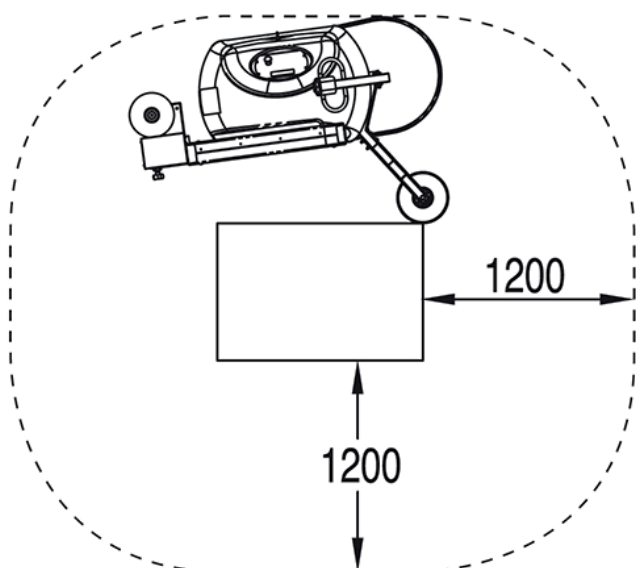

> [Hier Klicken für ein Video der CSM 212](#) <

Technische Spezifikationen:

Maschinengewicht	325 kg
Wickelhöhe	2100 mm
Max. Prod. Kapazität	20 Pal. pro Stunde
	150 Pal. pro Batterieladung
Geschwindigkeit	60 Meter/minute
Min. Pal. Dimension	600 x 600 mm
Elektrische Leistung	230 V, 50/60 Hz